

**PRÄZISIONS-DRAHTFÜHRER FÜR AUTOMATISCHE
WICKELMASCHINEN**

PRECISE WIRE GUIDE TUBE FOR AUTOMATIC MULTI-SPINDLE WINDING MACHINERY

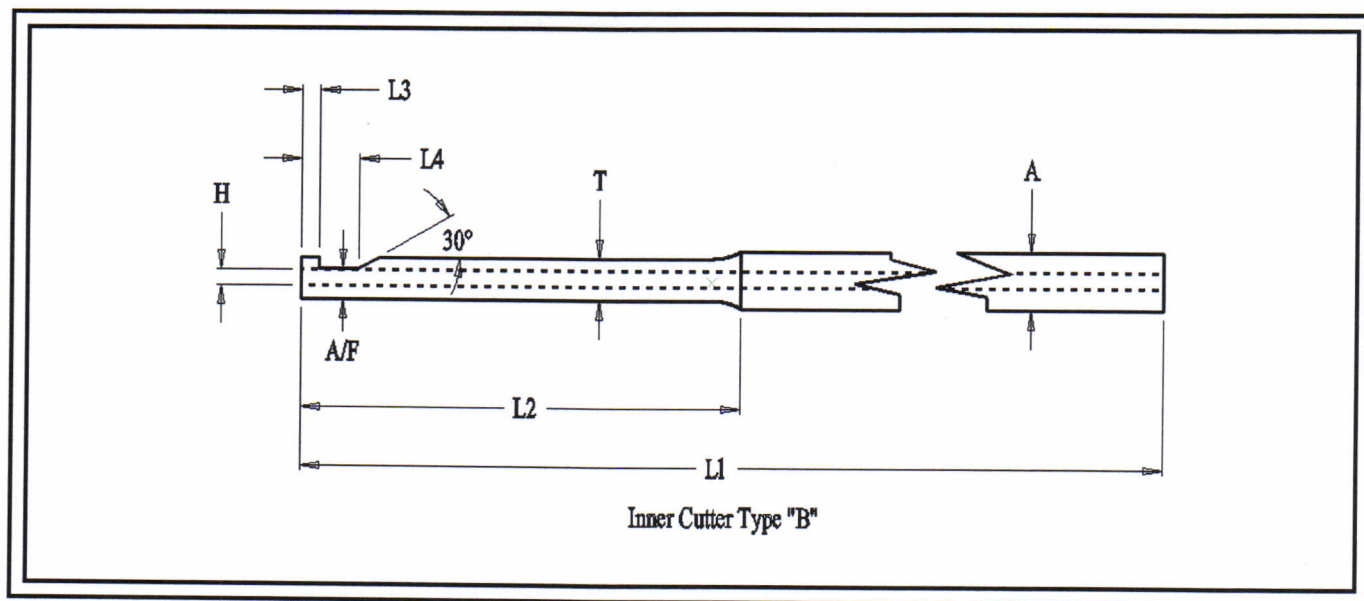

ABMESSUNGEN / DIMENSIONS

Durchmesser/Diam	A	_____	B	_____
Länge/Length	L1	_____	L2	_____
	L3	_____	L4	_____
Bohrung/Bore	D	_____	Einschliff/cutout	A/F _____

AUSWAHL DES EINSCHLIFF / PLEASE SELECT :

Typ A	Einschliff offen, Bohrung sichtbar / sharp smooth cut-out, standard open
Typ B	Einschliff nicht offen, Bohrung nicht sichtbar / sharp smooth cut-out, standard closed

TOLERANZEN / DIMENSION TOLERANCES

A +0.0 - 0.025 mm T ± 0.05 mm L1 ± 0.10 mm L2 +0.0 - 0.10 mm H ± 0.05 mm

**PRÄZISIONS-DRAHTFÜHRER FÜR AUTOMATISCHE
WICKELMASCHINEN**

PRECISE WIRE GUIDE TUBE FOR AUTOMATIC MULTI-SPINDLE WINDING MACHINERY

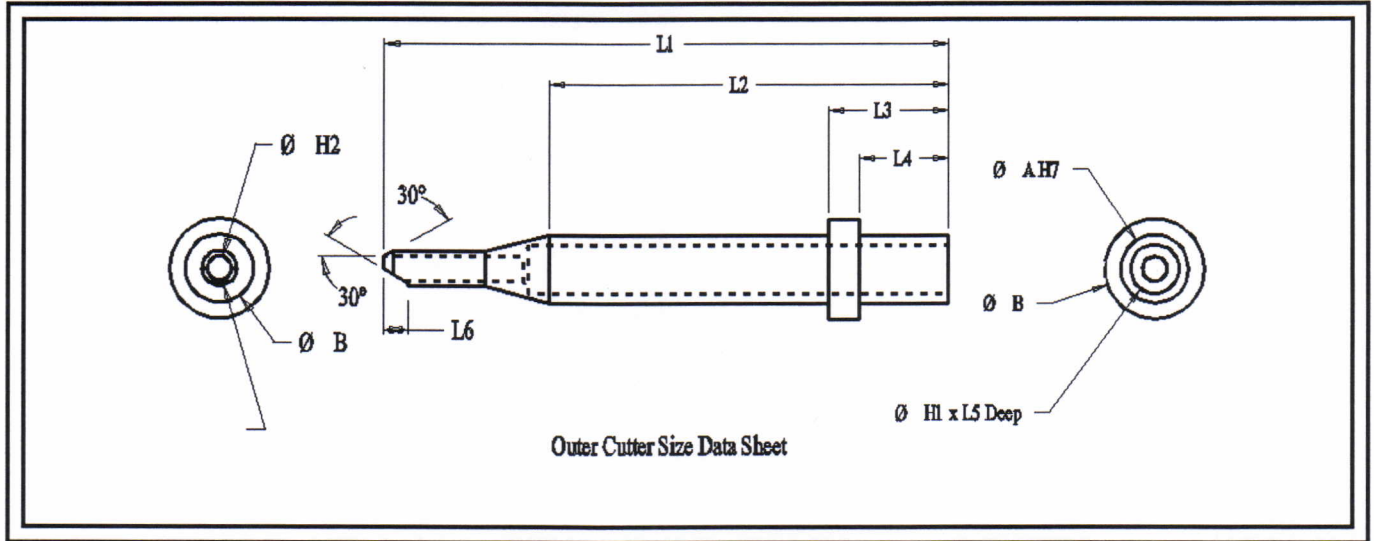

ABMESSUNGEN / DIMENSIONS

A	_____	T	_____	L4	_____
B	_____	L1	_____	L5	_____
H1	_____	L2	_____	L6	_____
H2	_____	L3	_____		

BITTE TEILEN SIE UNS DIE ABMESSUNGEN DER SCHNEIDHÜLSE MIT
ODER WÄHLEN SIE STANDARD KURZ/LANG FÜR DRAHTFÜHRER # _____

PLEASE FILL IN DIMENSION DATA OR
SELECT SHORT / LONG STANDARD VERSION FOR TUBE #.: _____